



Volvo Trucks. Driving Progress

VOLVO FMX

PRODUKTÖVERSIKT



VOLVO FMX

Byggt för dina utmaningar.

38-TONS BÖGGI.
Hantera höga nyttolaster.

EFFEKTIVA AXLAR.
Perfekta för en mängd olika användningsområden.



RYMLIG HYTT.

Upp till 1 m³ mer innerutrymme.

LASTINDIKATOR MED AXELTRYCK.

Hjälper dig att utnyttja lastförmågan maximalt.

I-SEE.

Sparar bränsle genom att utnyttja topografin.

FÖRBÄTTRAD AERODYNAMIK.

Rundare former och mindre mellanrum.

ALLTID UPPKOPPLAD.

Kommunicerar med verkstaden.

**MOTORBROMS OCH
HYDRAULISK RETARDER.**

Avlastar lastbilens färd bromsar.

VOLVO DYNAMIC STEERING.

Stabilitet, kontroll och mindre belastning.

UPP TILL 540 HK.

Kraft för tunga uppdrag.

I-SHIFT MED KRYPVÄXLAR.

Utmärkt startförmåga och full kontroll i låga hastigheter.

Exteriören.



ROBUST TAKLUCKA.

För tuff användning i krävande miljöer.

SKYDDSPLÅT FÖR HYTTAK.

För tuffa miljöer.

EXTRA LÅGA HYTTOR TILLGÄNGLIGA.

Daghytt eller sovhytt.

UTMÄRKT SIKT.

Stora fönsterytor och en låg dörrlinje.

STÖRRE VOLVOJÄRNMÄRKE.

Ger en ikonisk look.

**DÖDA VINKEL-KAMERA
PÅ PASSAGERARSIDAN.**

Ger en översikt över områdena
närmast lastbilen.

ENKEL I- OCH URSTIGNING.

Förbättrat ergonomiskt fotsteg.

FJÄRRSTYRNING.

Volvo Dynamic Steering ger möjlighet
att fjärrstyra lastbilen från utsidan.

VÄL SKYDDADE STRÅLKASTARE.

Finns även i LED som tillval.

BOGSETERINGSANORDNING.

Kan dra upp till 32 ton.

HASPLÅT.

Skyddar motorns oljetråg och
andra viktiga delar.

FÖRSTÄRKT STÖTFÅNGARE.

Tillverkad av stål och redo för
tuffa miljöer.

**HÖGRE AXELTRYCK PÅ
FRAMAXLARNNA.**

De luftfjädrade framaxlarna kan
belastas med upp till 10 ton.



Exteriör.

Välj mellan hundratals färger för att skapa en lastbil som passar din smak och din verksamhet. Utforska möjligheten att anpassa lastbilens exteriör

i Volvo Truck Builder på www.volvotrucks.se



EXTERIÖREN PÅ VOLVO FMX. Levereras med svart grill samt stötfångare, speglar och andra detaljer i färgen Thunder Grey. Endast karossen är lackerad.

Hyttens interiör.

JUSTERBAR RATT MED TILTFUNKTION.

Hitta den perfekta körställningen.

RATTKNAPPAR.

Gör det enklare att hålla händerna på ratten och ögonen på vägen.

LÅG DÖRRLINJE.

Ger förbättrad sikt.

KOMFORT ELLER LYXIG FÖRARSTOL.

Du sitter alltid bekvämt.





The image shows the interior of a truck's dashboard. On the left, a steering wheel is partially visible. The dashboard features a digital instrument display (DID) showing speed and other metrics. To the right of the DID is a side display (SID) with various icons and text. Below the displays are several control panels, including a climate control panel with a large 'AUTO' knob, a media control panel with buttons for phone and music, and a panel with various vehicle function buttons like ABS, ESP, and traction control. The overall design is functional and modern.

DIGITAL INSTRUMENTDISPLAY.

En fullständigt dynamisk display som visar information baserad på den aktuella körsituationen.

NIOTUMS SIDODISPLAY SOM TILLVAL.

Används för att styra mediefunktioner, kameror och lastbilens funktioner.

ANTISPINNSYSTEMPANEL.

Intuitiv styrning av dragförmågan med utmärkt återkoppling på instrumentdisplayen.

FÖRBÄTTRAD VÄXELSPAK.

Integrerad och med förbättrad ergonomi.



Inredningsnivåer.

Välj mellan de tre inredningsnivåerna Robust, Dynamic och Progressive som beskrivs nedan. Du kan dessutom välja bland ett stort utbud av färger. Det är enkelt att hitta din egen stil.

Utforska möjligheten att anpassa lastbilens inredning
i [Volvo Truck Builder](http://www.volvotrucks.se) på www.volvotrucks.se



INREDNINGSNIVÅN ROBUST. Vinylklädsel. Gummimattor i färgen Raven.



INREDNINGSNIVÅN DYNAMIC. Textilklädsel. Gummimattor i färgen Raven.



INREDNINGSNIVÅN PROGRESSIVE. Plysch- eller skinnklädsel. Gummimattor i färgen Raven.

Hyttspecifikationer.

LÅG DAGHYTT



DAGHYTT



LÅG SOVHYTT

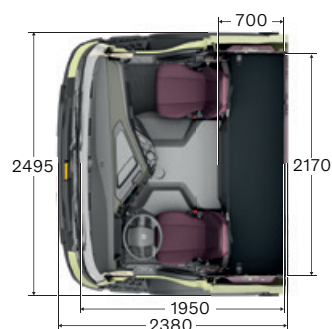
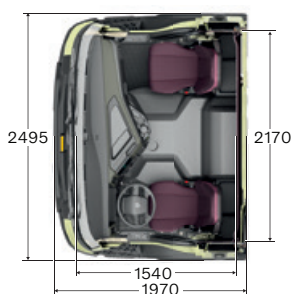
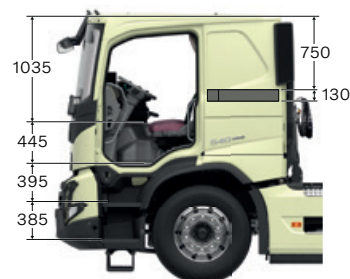

SOVHYTT

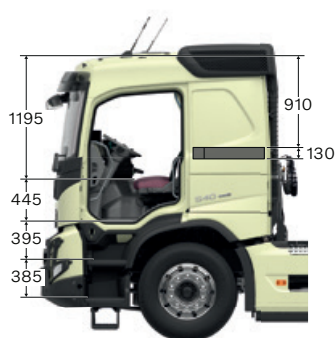

GLOBETROTTER-HYTT

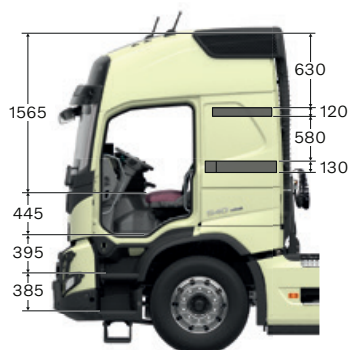

MANSKAPSHYTT

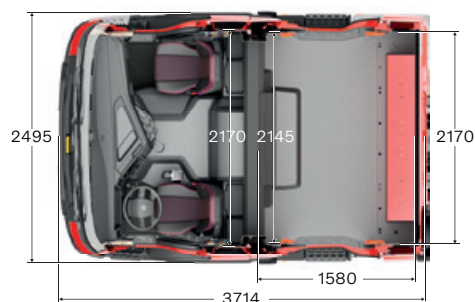
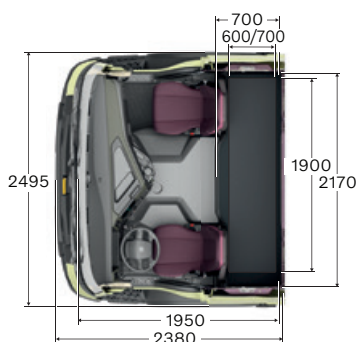
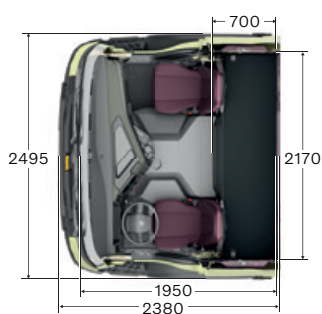



Chassi.



UPP TILL ÅTTA KAMEROR.

Optimerad vy runt lastbilen för varje användningsområde.

CONNECTED BODY.

Effektiv användning av påbyggnadens kapacitet.

ENKEL PÅBYGGNADSPROCESS.

Färdigbyggd direkt från fabriken.

LASTINDIKATOR MED AXELTRYCK.

Hjälper dig att utnyttja lastförmågan maximalt.

38 TONS BOGGI.

För tunga uppdrag.

AGM-BATTERI.

Förbättrad batteriprestanda.

EBS ÄR STANDARD FÖR TRUMBROMSAR.

Förbättrad bromsprecision.

BACKKAMERA.

För precision och säkerhet.

DÄCKTRYCKSÖVERVAKNING.

Rätt däcktryck minskar bränsleförbrukningen och däckslitage.

ÖKADE STYRVINKLAR.

Förbättrad manövrerbarhet och mindre däckslitage.

Drivlina.

Motorer

11-LITERS	Max. motoreffekt	Max. vridmoment
D11K330 (245 kW)	330 hk vid 1 700–1 800 v/min	1 600 Nm vid 950–1 400 v/min
D11K380 (280 kW)	380 hk vid 1 700–1 800 v/min	1 800 Nm vid 950–1 400 v/min
D11K430 (317 kW)	430 hk vid 1 700–1 800 v/min	2 050 Nm vid 1 058–1 400 v/min
D11K460 (339 kW)	460 hk vid 1 700–1 800 v/min	2 200 Nm vid 1 050–1 400 v/min.

13-LITERS		
D13K460 (345 kW)	460 hk vid 1 400–1 800 v/min	2 300 Nm vid 900–1 400 v/min
D13K500 (368 kW)	500 hk vid 1 530–1 800 v/min	2 500 Nm vid 980–1 270 v/min
D13K540 (397 kW)	540 hk vid 1 460–1 800 v/min	2 600 Nm vid 1 000–1 460 v/min

Växellådor

I-SHIFT

12-stegad split- och rangeväxellåda med automatiskt växlingssystem. Versionen med krypväxlar gör det möjligt att köra mycket långsamt med full kontroll över motorns effekt.

Typ	Högsta växel	Vridmoment (Nm)	Godkänd för tågvikt (ton)
AT2412F	Direkt	2400	44
AT2612F	Direkt	2600	100
ATO2612F	Överväxel	2600	100
SPO2812 Dual Clutch	Överväxel	2800	80

En del av utrustningen som visas eller nämns är eventuellt endast tillgänglig som tillval eller extra tillbehör och kan variera mellan olika länder i enlighet med lokal lagstiftning. Din lokala Volvoåterförsäljare ger dig gärna mer ingående information. Färgerna kan variera något till följd av begränsningar i tryckningen. Vi förbehåller oss rätten att utan föregående meddelande ändra produktspecifikationerna.

Läs mer och bygg din nya lastbil på volvotrucks.se



VOLVO

Volvo Truck Corporation
volvotrucks.com